

DH

Deumidificatori standard
Standard Dehumidifiers
Standard Luftentfeuchter
D shumidificateurs standard

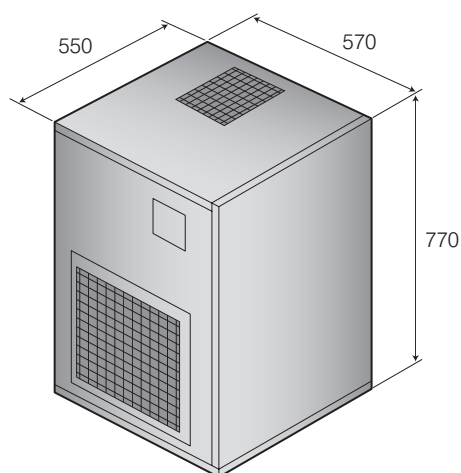

I deumidificatori DH sono apparecchi di elevate prestazioni adatti ad usi industriali e commerciali impiegati per collocazione in ambiente ove sia necessario controllare il tasso di umidit  o prevenire fenomeni di condensazione. La serie si compone di 3 modelli e copre un campo di potenzialit  che varia da 75 a 124 l/24h. I deumidificatori DH presentano anche un'agevole manutenzione: tutte le parti interne infatti sono facilmente accessibili. Tutte le unit  sono interamente assemblate e cablate in fabbrica, sottoposte a prova di tenuta, ciclo di vuoto, e sono caricate con refrigerante R407C. Esse vengono sottoposte ad un collaudo funzionale completo prima della spedizione. Tutte le unit  sono conformi alle Direttive Europee e sono provviste di marcatura CE e relativo certificato di conformit .



DH dehumidifiers series are high-performances units especially designed for industrial or commercial purposes where humidity level should be controlled or water vapour condensation should be prevented. These units are particularly indicated for archives, ironing rooms, bookstores, cheese factories, underground rooms, cellars and industrial sites where high humidity level is present. This series comprises 3 basic models which cover a capacity range from 75 to 124 l/24h. DH units are designed for easy maintenance and service, each part being readily accessible. All the units are fully assembled and wired at the factory, carefully evacuated and dried after leak tests under pressure and then charged with refrigerant R407C. They are all fully operational tested before shipment. They all conform to European Directives and are individually marked with the CE label and provided with Conformity Declaration.

Les déshumidificateurs DH sont des appareils très performants destinés aux applications industrielles et utilisés dans tout environnement qui exige le contrôle du taux d'humidité ou pour prévenir des phénomènes de condensation. Convient aux petites piscines, aux archives, aux pressings, aux fromageries, aux sous-sols, aux caves et aux milieux industriels générant de l'humidité. La série DH se compose de trois modèles pour une capacité de 75 à 124 l/24h. Tous les panneaux sont facilement amovibles pour faciliter l'accès aux parties internes. Toutes les unités sont montées et câblées dans l'usine, testées pour la tenue de pression, cycle de vide, et sont chargées avec réfrigérant R407C. Les unités sont aussi complètement testées à l'usine pour vérifier le correct fonctionnement. Toutes les unités se conforment aux Directives Européennes et sont marquées CE avec le certificat de conformité.

Die Luftentfeuchter DH sind Hochleistungsgeräte für den Einsatz im Industrie und Gewerbebereich für die Aufstellung in Räumen, in denen es erforderlich ist, den Luftfeuchtigkeitsgrad zu überwachen oder Kondensatbildung vorzubeugen. Einsatzbereiche: Archive, Büglereien, Käsereien, Kellergeschosse, Keller und Industriebereiche mit anfallender Feuchtigkeit. Diese Serie besteht aus 3 Modellen, die einen Kapazitätsrahmen von 75 bis 124 l/24h umfassen. Die Luftentfeuchter DH sind für einfache Wartung und Service konzipiert wobei jedes Teil leicht zugänglich und falls nötig auch leicht austauschbar ist. Alle Einheiten werden in der Fabrik voll zusammengebaut und verkabelt, nach Dichtetests unter Druck vorsichtig entleert und getrocknet und dann mit dem Kältemittel R407C geladen. Sie werden alle vor dem Versand einem vollständigen Funktionstest unterzogen. Sie entsprechen den europäischen Richtlinien und sind jeweils mit CE Aufklebern markiert sowie mit der Richtlinienübereinstimmungserklärung versehen.

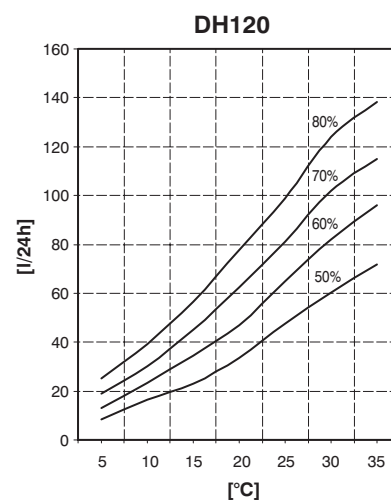
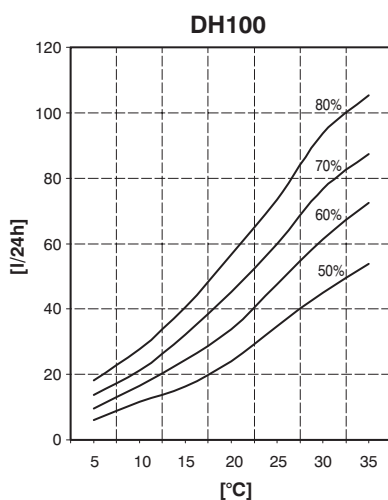
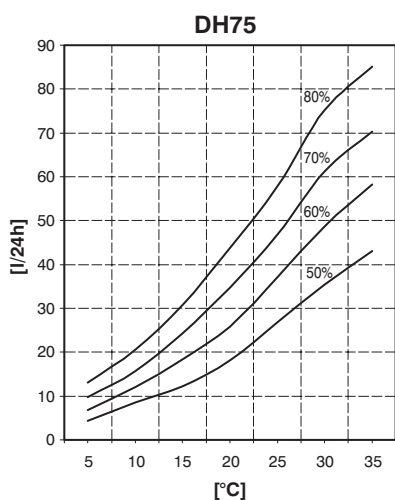

| Mod. | | 75 | 100 | 120 |
|--|-------------------|-----------|-------|-------|
| Umidità asportata / Moisture removed / Entfeuchtungsleistung / Extraction ⁽¹⁾ | l/24h | 75,1 | 93,7 | 124,0 |
| Potenza assorbita / Input power / Leistungsaufnahme / Puissance absorbée ⁽¹⁾ | kW | 1,45 | 1,65 | 2,15 |
| Corrente assorbita / Input current / Nennstromaufnahme / Intensité absorbée ⁽¹⁾ | A | 7,3 | 8,5 | 11,3 |
| Portata aria / Air flow / Volumenstrom / Débit d'air | m ³ /s | 0,277 | 0,277 | 0,333 |
| Prevalenza statica utile / Available static pressure / Ext. Pressung / Pression disponible | Pa | 50 | 50 | 50 |
| Refrigerante / Refrigerant / Kältemittel / Réfrigérant | | R407C | R407C | R407C |
| Pressione sonora / Sound pressure / Schalldruck / Pression sonore ⁽²⁾ | dB(A) | 56 | 58 | 59 |
| Peso / Weight / Gewicht / Poids | Kg | 68 | 75 | 79 |
| Alimentazione / Power supply / Betriebsspannung / Alimentation | V/Ph/Hz | 230/1~/50 | | |

¹⁾ Prestazioni riferite alle seguenti condizioni: temperatura ambiente 30 °C; umidità relativa 80%.
Performances refer to the following conditions: room temperature 30 °C; relative humidity 80%.
Die technischen Daten beziehen sich auf die folgenden Betriebsbedingungen: Raumtemperatur 30 °C, Relativ Feuchte 80%.
Les performances sont données aux conditions suivantes: température ambiante 30°C humidité relative 80%.

²⁾ Valori di pressione sonora rilevati ad 1 mt di distanza dall'unità in campo libero secondo la normativa ISO 3746.
Sound pressure level measured at 1 mt from the unit in free field conditions according to ISO 3746.
Schalldruckpegel am 1 mt Entfernung im freien Feld gemessen nach ISO 3746.
Niveau de pression sonore mesuré à une distance de 1 mt en champ libre selon ISO 3746.